

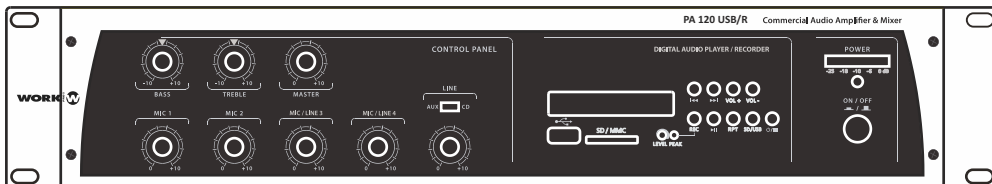

PA 120 USB/R



User Manual /Manual de Uso

Rev 10.15.2

SAFETY RELATED SYMBOLS

WARNING:

TO REDUCE THE RISK OF FIRE OR ELECTRIC SHOCK, DO NOT EXPOSE TO RAIN OR HUMIDITY. DO NOT REMOVE COVER. THIS PRODUCT IS NOT INTENDED FOR USE OTHER THAN STATED.

**GRAPHICAL SYMBOLS EXPLANATION**

This symbol, wherever used, alerts you to the presence of un-insulated and dangerous voltages within the product enclosure. These are voltages that may be sufficient to constitute the risk of electric shock.



This symbol, wherever used, alerts you to important operating and maintenance instructions. Please read.



Protective Ground Terminal



AC mains (Alternating Current)



Hazardous Live Terminal

ON: Denotes the product is turned on.

OFF: Denotes the product is turned off.

WARNING

Describes precautions that should be observed to prevent the possibility of death or injury to the user.

CAUTION

Describes precautions that should be observed to prevent damage to the product.

WARNING**Power Supply**

Ensure that the mains source voltage (AC outlet) matches the voltage rating of the product. Failure to do so could result in damage to the product and possibly the user.

Unplug the product before electrical storms occur and when unused for long periods of time to reduce the risk of electric shock or fire.

External Connection

Always use proper ready-made insulated mains cabling (power cord). Failure to do so could result in shock or fire. In doubt, seek advice from a registered electrician.

Do not Remove Any Cover

Within the product are areas where high voltages may be present. To reduce the risk of electric shock do not remove any covers unless the AC mains power cord is removed.

Covers should be removed by qualified service personnel only.

No user serviceable parts inside.

Fuse

To prevent fire and damage to the product, use only the recommended fuse type as indicated in this manual. Do not short-circuit the fuse holder. Before replacing fuse, make sure that the product is OFF and disconnected from the AC outlet.

Protective Ground

Before turning the product ON, make sure that it is connected to Ground. This is to prevent the risk of electric shock.

Never cut internal or external Ground wires. Likewise, never remove Ground wiring from the Protective Ground Terminal.

Operating Conditions

Always install in accordance with the manufacturer's instructions.

To avoid the risk of electric shock and damage, do not subject the product to any liquid/rain or moisture. Do not use this product when in close proximity to water.

Do not install this product near any direct heat source. Do not block areas of ventilation.

FRONT PANEL

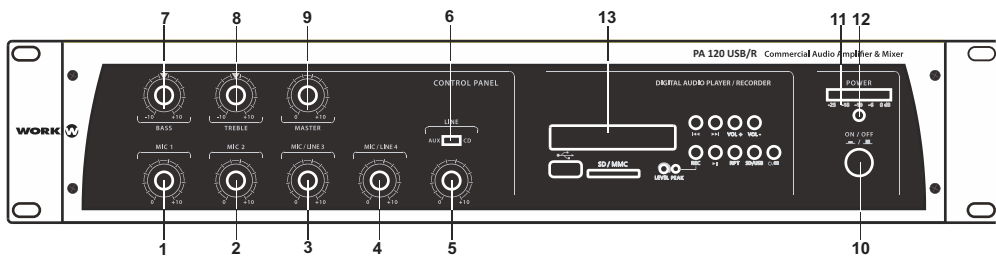

1. Mic 1 Volume Control	7. Master Tone Control (Bass)
2. Mic 2 Volume Control	8. Master Tone Control (Treble)
3. Input 3 Volume Control	9. Master Volume Control
4. Input 4 Volume Control	10. Power On / Off switch
5. Line Volume Control	11. Output level indicator LED
6. Aux/CD Switch	12. Power On / Off Indicator LED
	13. USB/SD Interface

REAR PANEL

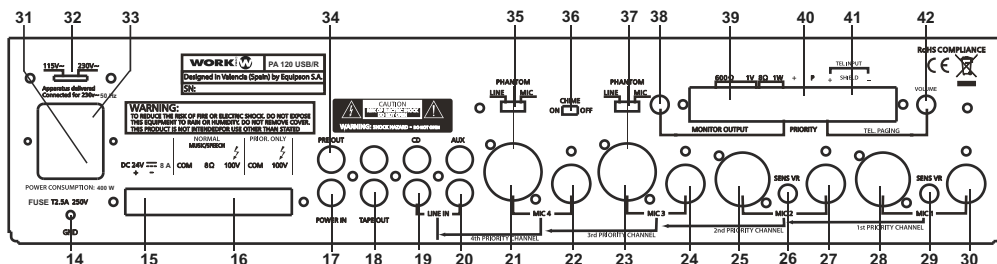

14. Earth Connection Screw	29. Mic 1 Sensitivity control
15. DC power supply terminals	30. Mic 1 input (DIN 5P/balanced)
16. Loudspeaker output terminals	31. AC fuse holder
17. Power amp input (RCA)	32. Mains voltage (115/230V) selector switch
18. Tape output (2 x RCA)	33. Mains input socket
19. CD input (2 x RCA)	34. Pre output (RCA)
20. Aux input (2 x RCA)	35. Mic 4 (Line/Phantom/Mic) selector switch
21. Input 4 (COMBI(XLR3P-Jack)/balanced)	36. Chime on/off switch
22. Mic 4 input (DIN 5P/balanced)	37. Mic 3 (Line/Phantom/Mic) selector switch
23. Input 3 (COMBI(XLR3P-Jack)/balanced)	38. Monitor output level control
24. Mic 3 input (DIN 5P/balanced)	39. Monitor output terminals
25. Mic 2 input (XLR3P/balanced)	40. Priority switch terminals
26. Mic 2 Sensitivity control	41. TEL/EMER input terminals
27. Mic 2 input (DIN 5P/balanced)	42. TEL/EMER input level control
28. Mic 1 input (XLR3P/balanced)	

INSTALLATION NOTES

At all times, the amplifier has to be operated under appropriate conditions. This includes that the operation location provides sufficient ventilation and the device is not exposed to direct sunlight or direct radiation or reflection from any heat source. Installing the loudspeaker systems choose a location that is not affected by extreme and / or constant vibration or other mechanical oscillation. Also make sure that the speakers are installed at locations that are free from dust and / or moisture.

CAUTION

Do not take the risk of electro-shock or shock hazard. To reduce the risk of electro-shock, all connections have to be accomplished before it is permissible to connect the amplifier to the main supply, Before connecting the appliance to the mains supply, once again make certain that all connections are carried out correctly and that no short-circuits exist. The overall sound reinforcement installation has to be in accordance to the laws, regulations, standards, and guidelines that are relevant and applicable in the country where the equipment is going to be operated.

AC POWER SUPPLY CAUTION

Before using the amplifier for the first time, make sure that the appliance's voltage is in accordance to your mains supply. Connect the amplifier only to grounded mains outlets. Connecting the amplifier to the mains supply(115/230Vac) has to be accomplished by inserting the supplied mains cord into the corresponding socket and afterward plugging it into a mains outlet.

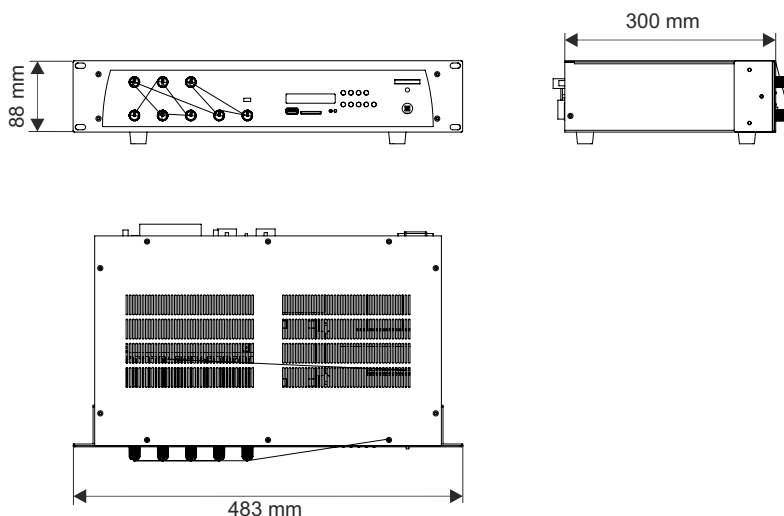

USB/SD INTERFACE

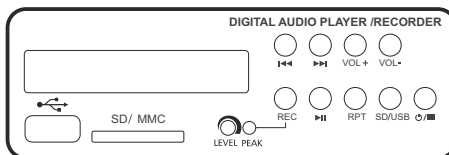

This interface allows to play MP3/WMA files from USB port or SD card slot. Changing the source only requires pushing one button. The information is shown in the LCD display, allowing navigation through folders and files. It incorporates volume control and REPEAT function.

The interface includes a recorder function, allowing to save the mixing information or messages into SD card or USB driver.

NOTE: It is only possible to play or record using one USB or SD device at a time. Therefore it is not possible to play a file from the USB port and to record the mix on the SD card. Therefore, first select the operation (PLAY or REC) and after select the media (SD or USB) to record to.

NOTE: The maximum SD card or USB memory capacity is 32 GB.

OPERATION

- When you insert the USB or SD device, the interface reads the folders and tracks, showing the total number of each one. for example, "F02, 006" means 2 folders and 6 tracks in total.
- The folders are named with incrementing numbers according to the alphabetic order of the folders inserted in the device. The folder created when tracks are recorded is named as "FRE"

◀▶ To navigate between folders and files.

NOTE: During PLAY mode, push these buttons in order to change to the next or previous folder (depending on the button pushed).

VOL+ VOL- Allows volume adjustment of the file playing.

⏻ Switch on /off the interface.

SD/USB Select the audio source (USB port or SD card slot).

RPT Repeat function.

NOTE: This interface provides 3 REPEAT modes (showed in the LCD):

REP ↻ : Repeats the playing track.

REP ⏮⏭ : Repeats all tracks.

REP ⏮⏭⏪ : Plays all tracks in random mode.

⏸ Play/Pause.

REC Record function. Allows recording of audio tracks, such as messages, from the audio inputs on to a USB or SD device.

1. Press "REC" button. "REC" will be showed on the LCD.
2. Press "REC" button again. "REC" will flash for 3 seconds. The LCD will then display a counter showing the incrementing record time in seconds.
The unit incorporates a 1 second delay in order to take time before recording.
3. When you want to finish the recording, press the ⏻ button.
4. The track displayed will be stored in the "FRE" folder (This is shown as the "RECORD" folder when reading the device through a PC).

CONNECTIONS

Mains Connection (33)

The supply transformer has been designed for use on either 115V AC or 230 V AC, selected by slide switch on the rear panel (32). The amplifier is factory set at 230 V AC mains voltage.

Battery Connection (24V DC) (15)

⚠ When using external batteries, the amplifier must be earthed via the screw terminal due to the high voltages present. This is necessary to ensure the case is earthed and ensure electrical stability.

Input Connections

Mics 1~2 incorporates balanced standard XLR 3P and DIN 5P sockets on the rear panel.

Inputs 3~4 incorporate balanced standard COMBI socket (1/4" stereo jack, and XLR 3P) and DIN 5P on the rear panel. With the input selector (35 & 37), it is possible to choose the input device (MIC or LINE level ans to feed a condenser microphone with 24 V phantom power).

Wiring is as follows:



XLR 3P

Pin1 : Screen
Pin2 : Signal (live)
Pin3 : Signal (return)

Base sockets
(Front view)

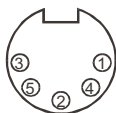

DIN 5P

Pin1 : Signal (live)
Pin2 : GND
Pin3 : Signal (Return)
Pin4 : Priority Control
Pin5 : GND

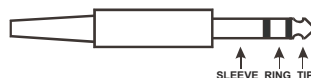

1/4" STEREO JACK

Tip : Signal (live)
Ring : Signal (Return)
Sleeve : Screen

Turn the front panel potentiometers clockwise to increase the volume or anticlockwise to reduce the volume.

NOTE: Mic 1 & Mic 2 are provided with a "Sens VR" (26) & (29) sensitivity potentiometer for gain adjustment.

NOTE: Mic 1 & 2 incorporate phantom power which is ON by default. If you need to disable the phantom power, look for the **S 401** and **S402** jumpers on the main PCB. The default position is ON, therefore, change the jumper to the OFF position.

NOTE: Mic 3 & 4 phantom power can be turned on/off using the rear panel switch (35), (37).

Priority Microphones

PA 120 USB/R has a cascade priority system, i.e., Mic 1 has the highest priority (apart from TEL/EMER), Mic 2 has priority over the rest of inputs except Mic 1, Mic 3 has priority over the rest of inputs except Mic 1 & Mic 2, and, finally, Mic 4 has priority only over AUX and USB/SD player/recorder.

To enable priority short pins 2 & 4 on the DIN 5P connector of the chosen input.

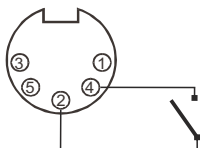

- The priority state only remains active whilst the switch is closed.

- If the Chime switch (36) is set to on, a 'Ding Dong' pre-announcement chime will be played; after which an announcement can be made.

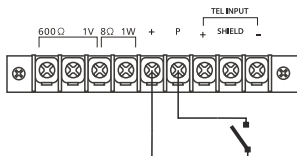

- Priority terminals (40) have the same purpose **BUT ONLY APPLIED TO MIC 1**.

Chime On/Off

Switching on the manual chime on/off (36) switch on the rear panel and on priority conditions of any Mic input, it will activate the chime function ('Ding Dong') pre-announcement chime).

The default volume of the chime is pre-set at the factory and should be suitable most applications.

Aux Connection

The PA 120 USB/R provides an auxiliary input (19) & (20) which may be used for connecting other signal sources such as a Radio Tuner, CD or Cassette player (LINE level). Select the type of the input (CD or AUX) from the front panel switch (6), and connect the audio source in the adequate rear connectors (19) or (20). Turn the front potentiometer (5) clockwise to increase the volume or anticlockwise to reduce the volume.

The Aux / CD input sockets are standard RCA phono, two sockets are supplied and these are linked together internally in parallel, this allows a stereo signal source to be used without the need to obtain a special lead, however you may wish to check with the manufacturer of the signal source to ensure that no damage will result if the left and right output channels are connected together in parallel.

RCA Phono plug connections

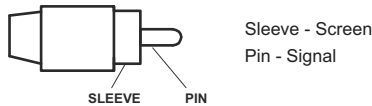

Tape Output Connection (18)

These standard RCA phono sockets provide a mixed output suitable for connection to a recorder such as cassette, MP3 or computer.

Power In & Pre Out (17)

These sockets connect the mixer/preamplifier stage to the power amplifier stage. The connecting link must be plugged in for normal operation as a mixer/amplifier. If a compressor/limiter, equalizer, or other external signal processor is used in the sound system, connect the "PRE OUT" to the input of the external processor and the output of the processor to "POWER IN" in the signal chain, "PRE OUT" is after the tone controls and the master volume control.

Loudspeaker Connection

This device provides two different types of loudspeaker outputs : High impedance (100V line) and low impedance (8 ohm). You can only use one of these outputs at any one time; any attempt to use two or more of these may result in damage to the amplifier.

Loudspeaker Outputs

The PA 120 USB/R provides two different outputs for different purposes:

NORMAL MUSIC/SPEECH (15): This output, with 100V line and 8 ohm low impedance connections, gives an output at all times, reproducing any input signal into the amplifier (Inputs 1-4, AUX, USB/SD interface). Chime and priority conditions affect this output.

PRIOR. ONLY (16): This output with 100V line connection, **ONLY** reproduces a signal during priority conditions, therefore, the output from this connection will only be present when one or more microphones is/are in priority conditions. The chime function also affects this output.

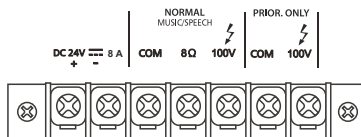

Example loudspeaker output connections (15) & (16)

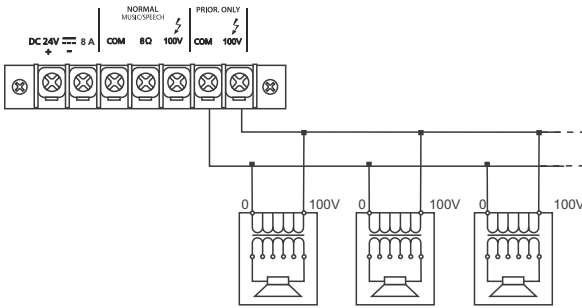

Connecting multiple speakers in parallel to the 100V PRIORITY ONLY output

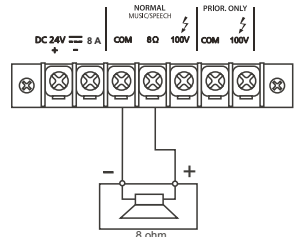

Connecting a single speaker to 8 ohm output

Output terminals for auxiliary loudspeaker (39)

These terminals allow the connection of a small external loudspeaker that gets driven by an internal auxiliary power amplifier, providing a 1 W nominal output. **Only the mixed audio signal coming from "AUX IN" is included in the output.** In addition, the output signal is controlled only by the Monitor volume control (38). The 600 ohm /1 V monitor output allows headphones to be connected.

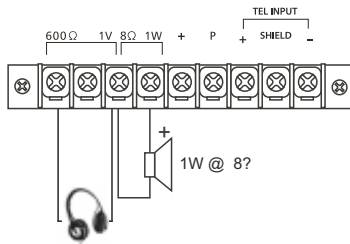

Telephone/Emergency (39)

The Telephone/Emergency input is for emergency announcements/signals and is not affected by the Master volume control. The volume can be set by the tel. paging volume control (42). The terminals allow connection of a telephone/paging system interface.

NOTE: The Telephone/Emergency input has the highest priority; all other units will be overridden.

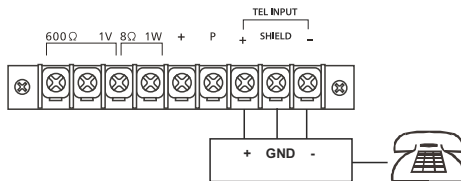

Technical Specifications

OutputPower(RMS)	120 W
OutputPower(Peak)	180 W
Audio Inputs	4 MIC, 1 CD, 1 Aux level
USB/SD Interface	MP3/WMA formats
INPUTS	
MIC(Impedance/Sensitivity)	250ohm/ 1mV
LINE(Impedance/Sensitivity)	47 ko hm / 100 mV
AUX(Impedance/Sensitivity)	47k ohm / 200 mV
CD(Impedance/Sensitivity)	47 k ohm / 500 mV
PowerIn(Impedance/Sensitivity)	47 k ohm / 1V
OUTPUTS	
Music/Speech	8 ohm / 100 V
Speechonly	100 V
Tape	4k7 ohm / 350 mV
Pre-out	600 ohm / 1 V
MonitorOutput	8 ohm / 1W - 600 ohm / 1V
FrequencyResponse	50 Hz-20kHz+/-3dB
EQControl(Bass)	+/- 10dB/31 Hz-180Hz/Centre frequency80Hz
EQControl(Treble)	+/- 10dB/2k5Hz-20kHz/Centre frequency10kHz
S/Nratio	> 80dB(Line), >60dB(MIC)
Totalharmonicdistortion	Less than 1%at1kHz, ratedpower
Chime	Two tonechime ('Ding-dong'pre-announcement chime)
Priority	Tel./Emer. -MIC1-MIC2-MIC3-MIC4-AUX/CD-USB/SD
MainSupplyACpower	115 /230 V - 50/60Hz
MainSupplyDCpower	24 V - 8A
Consumption	400 W
Dimensions	483x88x300mm(WxHxD)
Weight	10 kg.

SÍMBOLOS RELATIVOS A LA SEGURIDAD

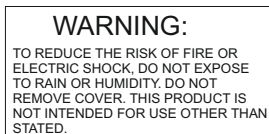

EXPLICACIÓN DE LOS SÍMBOLOS GRÁFICOS



Este símbolo, cuando aparece, le alerta de la presencia de un voltaje peligroso y no aislado dentro del producto. este voltaje puede ser suficiente para constituir un riesgo de descarga eléctrica.



Este símbolo, cuando se use, le alerta de una instrucción de funcionamiento o seguridad importante. Por favor, léala



Terminal de protección de toma tierra.



Alimentación AC (Corriente Alterna)



Terminal cargado (peligro)

ON: Denota que el producto está encendido.

OFF: Denota que el producto está apagado.

WARNING

Describe precauciones que deben ser observadas para prevenir la posibilidad de muerte o daños al usuario.

CAUTION

Describe precauciones que deben ser observadas para prevenir daños en el producto.

WARNING**Alimentación**

Asegúrese que la toma de alimentación (Toma AC) es igual a la marcada por el producto. Si no es así el producto podría dañarse e incluso dañar al usuario.

Desconecte el producto antes de una tormenta eléctrica y cuando vaya a dejar de usarlo durante periodos largos de tiempo para reducir el riesgo de descargas eléctricas.

Conexiones Externas

Utilice siempre el cable de alimentación aislado suministrado. En caso de no hacerlo, puede incurrir en un riesgo de descarga eléctrica o fuego. En caso de duda, consulte a un electricista especializado.

No retire ninguna cubierta

Dentro del producto hay zonas con tensiones altas presentes. Para reducir el riesgo de descargas eléctricas no quite las tapas a menos que el cable AC esté retirado.

Las tapas sólo deben ser retiradas por personal cualificado.

No hay elementos de control para el usuario en el interior.

Fusible

Para prevenir fuego y daño en el producto, uso sólo el tipo de fusible recomendado como indica el manual. No cortocircuite el portafusible. Antes de sustituirlo, asegúrese que el producto está apagado y desconéctelo de la toma AC..

Protección de masa

Antes de encender la unidad, asegúrese que está conectado a masa. Esto previene el riesgo de descarga eléctrica.

Nunca corte interna o externamente el cable de masa Además nunca desconecte el cable del terminal de masa.

Condiciones de Funcionamiento

Instale la unidad de acuerdo a la instrucciones del fabricante.

para evitar el riesgo de descargas eléctricas y daños, no someta al producto a ningún líquido, lluvia o humedad. No use el producto cerca del agua. No instale este producto bajo la luz solar directa. No bloquee las salidas de ventilación.

PANEL FRONTAL

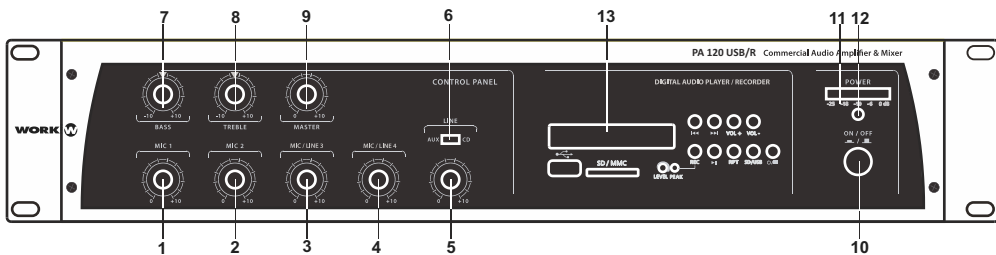

1. Mic 1 Control de Volumen	7. Control de Tonos (Bass)
2. Mic 2 Control de Volumen	8. Control de Tonos (Treble)
3. Input 3 Control de Volumen	9. Control de Volumen Master
4. Input 4 Control de Volumen	10. Interruptor Power On / Off
5. Line Control de Volumen	11. Indicador LED de nivel de salida
6. Conmutador Aux/CD	12. Indicador LED de encendido/apagado
	13. Interfaz USB/SD

PANEL TRASERO

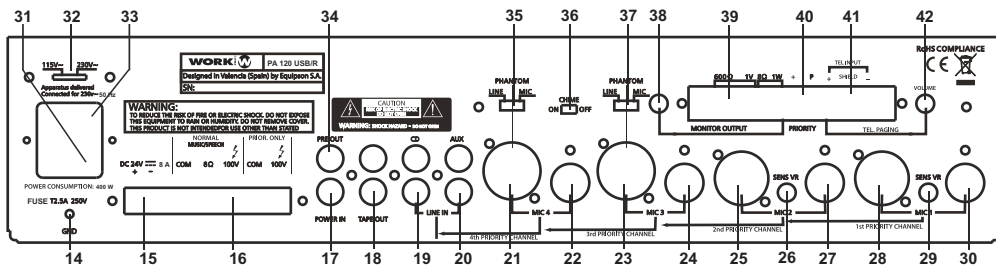

14. Tornillo conexión a tierra	29. Mic 1 Control de Sensibilidad
15. Terminales alimentación DC	30. Entrada Mic 1 (DIN 5P/balancedo)
16. Terminales de salida de altavoz	31. Portafusible AC
17. Entrada Power amp (RCA)	32. Selector de tensión AC (115/230V)
18. Salida Tape (2 x RCA)	33. Toma de alimentación principal
19. Entrada CD (2 x RCA)	34. Pre output (RCA)
20. Entrada Aux (2 x RCA)	35. Mic 4 selector de modo (Line/Phantom/Mic)
21. Entrada 4 (COMBI(XLR3P-Jack)/balancedo)	36. Interruptor Chime on/off
22. Entrada 4 input (DIN 5P/balancedo)	37. Mic 3 selector de modo (Line/Phantom/Mic)
23. Entrada 3 (COMBI(XLR3P-Jack)/balancedo)	38. Control de nivel salida Monitor
24. Entrada Mic 3 (DIN 5P/balancedo)	39. Terminales de salida Monitor
25. Entrada Mic 2 XLR3P/balancedo)	40. Terminales Priority
26. Mic 2 Control de sensibilidad	41. Terminales de entrada TEL/EMER
27. Entrada Mic 2 (DIN 5P/balancedo)	42. Control de nivel TEL/EMER
28. Entrada Mic 1 (XLR3P/balancedo)	

NOTAS DE INSTALACIÓN

En todo momento, el amplificador tiene que ser manejado bajo condiciones apropiadas. Esto incluye que la ubicación proporcione una ventilación suficiente y el aparato no esté expuesto a la luz solar directa, radiación o reflexión a partir de cualquier fuente de calor. Al instalar un sistema de altavoces debe elegir una ubicación que no se vea afectada por las vibraciones extremas y / o constante o de la oscilación mecánica. también asegúrese de que los altavoces están instalados en lugares que están libres de polvo y / o humedad.

PRECAUCIÓN

Evite el riesgo de choque eléctrico. Para reducir el riesgo de choques eléctricos, todas las conexiones tienen que realizarse antes de conectar el amplificador a la alimentación principal. Asegúrese que todas las conexiones se realizan correctamente y que no existen cortocircuitos. La instalación de sonido en general tiene que ser de acuerdo a las leyes, reglamentos, normas y directrices pertinentes y aplicables en el país en el que el equipo va a ser operado.

PRECAUCIÓN CON LA ALIMENTACIÓN AC

Antes de utilizar el amplificador por primera vez, asegúrese que la tensión del aparato es conforme a su red eléctrica. Conecte el amplificador a tierra sólo en tomas de red. Conexión del amplificador a alimentación de la red (115/230Vac) tiene que llevarse a cabo mediante la inserción del cable de alimentación suministrado en la toma correspondiente y luego conectarlo a una toma de corriente.

DIMENSIONES

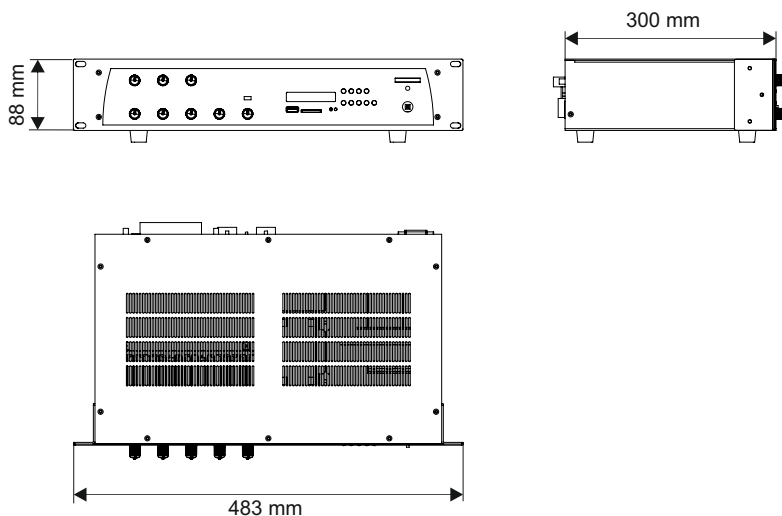

INTERFAZ USB/SD

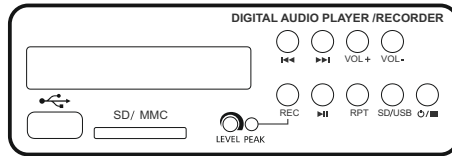

Este interfaz permite reproducir archivos MP3/WMA desde el puerto USB o la ranura para tarjetas SD. El cambio de fuente sólo requiere pulsar un botón. La información mostrada en la pantalla LCD permite navegar por las carpetas y archivos. Incorpora control de volumen y función REPEAT.

El interfaz incluye una función de grabación, lo que permite guardar la información de mezcla o mensajes en tarjeta SD o en USB.

NOTA: Sólo es posible reproducir o grabar con un dispositivo USB o SD a la vez. Por lo tanto es no es posible reproducir un archivo desde el puerto USB y grabar la mezcla en la tarjeta SD. Primero seleccione la operación (PLAY o REC) y después seleccione los medios (SD o USB) para grabar.

NOTA: La máxima capacidad de la tarjeta SD o memoria USB es de 32 GB.

FUNCIONAMIENTO

- Cuando se inserta el dispositivo USB o SD, EL interfaz lee las carpetas y pistas, mostrando el número total de cada uno. por ejemplo, "F02, 006" significa 2 carpetas y 6 pistas en total.

- Las carpetas se nombran con números con incremento de acuerdo al orden alfabético de las carpetas insertadas en el dispositivo. La carpeta creada cuando se graban las pistas se denomina como "FRE".

◀ ▶ Para navegar entre carpetas y ficheros.

NOTA: En el modo PLAY, presione estos botones para cambiar a la siguiente o anterior carpeta (dependiendo del botón pulsado).

VOL+ VOL- Permite ajustar el volumen del fichero reproducido.

⏻/■ Enciende/apaga el interfaz.

SD/USB Seleccione la fuente de audio (puerto USB o tarjeta SD).

RPT Función repeat.

NOTA: Este interfaz proporciona 3 modos de REPEAT (mostados en la pantalla LCD):

REP ↻ : Repite la pista que se está ejecutando

REP ⏮⏭ : Repite todas las pistas.

REP 🔀 : Ejecuta las pistas en orden aleatorio.

⏻ Play/Pause.

REC Función grabación. Permite la grabación de pistas de audio, tales como mensajes, desde las entradas de audio a un dispositivo USB o SD.

1. Pulse el botón "REC". "REC" se mostrará en la pantalla LCD.

2. Pulse el botón "REC" de nuevo. "REC" parpadeará durante 3 segundos. La pantalla LCD mostrará un contador con el tiempo de grabación incrementado en segundos.

La unidad incorpora un retardo de 1 segundo a fin de tener tiempo antes de la grabación.

3. Cuando desee finalizar la grabación, pulse el botón ⏻/■

4. La pista visualizada se almacena en la carpeta "FRE" (Esto se muestra como la carpeta "RECORD" cuando la lectura del dispositivo se realiza a través de un PC).

CONEXIONES

Conexión a la red (33)

El transformador de alimentación se ha diseñado para su uso a 115V AC o 230 V AC, seleccionados por el selector del panel trasero (32). El amplificador está ajustado de fábrica a 230 V de tensión alimentación AC.

Conexión de la batería (24 V DC) (15)

⚠ Cuando utilice baterías externas, el amplificador debe estar conectado a tierra a través del terminal debido a las altas tensiones presentes. Esto es necesario para garantizar y asegurar la estabilidad eléctrica.

Conexiones de entrada

Mics 1 ~ 2 incorporan conectores balanceados XLR 3P y 5P DIN en el panel trasero.

Las entradas 3 ~ 4 incorporan conectores balanceados COMBI (1/4 "jack estéreo, y 3P XLR) y 5P DIN en el panel posterior. Con el selector de entrada (35 y 37), es posible seleccionar el dispositivo de entrada (MIC o LINE o alimentar a un micrófono de condensador con alimentación de 24 V phantom).

El cableado es como sigue:



Conector Base
(Vista Frontal)

XLR 3P

- Pin1 : Malla
- Pin2 : Señal (vivo)
- Pin3 : Señal (retorno)

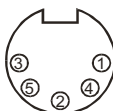

DIN 5P

- Pin1 : Señal (vivo)
- Pin2 : GND
- Pin3 : Señal (Retorno)
- Pin4 : Control de prioridad
- Pin5 : GND

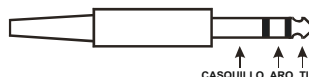

1/4" JACK ESTEREO

- Tip : Señal (vivo)
- Aro : Signal (Retorno)
- Casquillo : Malla

Gire los potenciómetros del panel frontal a la derecha para aumentar el volumen o a la izquierda para reducirlo.

NOTA: Mic 1 y Mic 2 incorpora un potenciómetro de sensibilidad para ajuste de ganancia "VR Sens" (26) y (29)

NOTA: Mic 1 y 2 incorporan alimentación phantom que está activada de forma predeterminada. Si necesita desactivarla, busque los puentes S 401 y S402 en la PCB principal. La posición predeterminada es ON, por lo tanto, cambiar el puente a la posición OFF.

NOTA: La alimentación phantom de Mic 3 y 4 pueden encenderse / apagarse con los interruptores (35), (37).

Micrófonos con prioridad

PA 120 USB/R tiene un sistema de prioridad en cascada, es decir, Mic 1 tiene la prioridad más alta (aparte de TEL / EMER), Mic 2 tiene prioridad sobre el resto de las entradas excepto Mic 1, Mic 3 tiene prioridad sobre el resto de las entradas excepto Mic 1 y Mic 2, y, por último, Mic 4 tiene prioridad sólo a través de AUX y USB / SD Para habilitar la prioridad cortocircuite los pins 2 y 4 del conector 5P DIN de la entrada seleccionada.

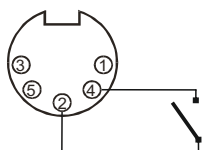

- El estado de prioridad sólo permanece activo mientras que el interruptor está cerrado.

- Si el interruptor chime (36) está activado, se reproduce un 'Ding Dong' de preanuncio, después de lo cual puede realizarse el anuncio..

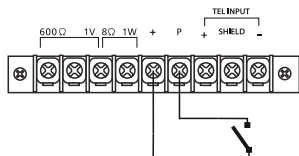

- Los terminales Priority (40) tienen la misma función PERO SOLO APLICADO A MIC 1.

Chime On / Off

Utilizando el conmutador de encendido / apagado de chime (36) situado en el panel trasero se activa la función ('Ding Dong' pre-anuncio) cuando el cambio de prioridad se activa.

El volumen por defecto del chime se establece previamente en fábrica y debe ser adecuado para la mayoría de aplicaciones.

Conexión AUX

PA 120 USB/R proporciona dos entradas auxiliares (19) y (20) que se pueden usar para la conexión de otras fuentes de señal tales como un sintonizador de radio, reproductor de CD o Cassette (nivel de línea). Seleccione el tipo de la entrada (CD o AUX) con el interruptor del panel frontal (6), y conecte la fuente de audio en los conectores adecuados (19) o (20).

Girar el potenciómetro frontal (5) hacia la derecha para aumentar el volumen o hacia la izquierda para reducirlo. Las tomas de entrada Aux son RCA standard: estos dos conectores están unidos entre sí internamente en paralelo, esto permite que una fuente de señal estéreo para ser utilizada. Sin embargo, es posible que desee consultar con el fabricante de la fuente de señal para garantizar que no se producirán daños si los canales de salida izquierdo y derecho están conectados entre sí en paralelo.

Conexiones de la toma RCA

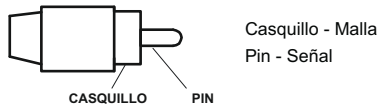

Conexión Salida Tape (18)

Estos conectores RCA proporcionan una mezcla de salida adecuada para la conexión a grabadores tales como cassette, MP3 o un ordenador.

Power In & Pre Out (17) y (34)

Estas tomas conectan el mezclador / preamplificador al amplificador de potencia. La conexión debe ser configurada para el funcionamiento normal como un mezclador / amplificador. Si se utiliza un compresor / limitador, ecualizador, o procesador de señal externo en el sistema de sonido, conecte el "PRE OUT" a la entrada del procesador externo y la salida del procesador en "POWER IN". En la cadena de señal, "PRE OUT" va después de los controles de tono y el control de volumen master.

Conexiones de altavoz

Este dispositivo proporciona dos tipos de salidas de los altavoces: De alta impedancia (línea de 100V) y baja impedancia (8Ω). Sólo se puede utilizar una de estas salidas en a la vez; cualquier intento de utilizar dos o más de éstos puede dar lugar a daños en el amplificador

Salidas de Altavoz

PA 120 USB/R ofrece dos salidas diferentes para diferentes propósitos:

NORMAL MUSIC / SPEECH (15): Esta salida, con conexiones línea de 100V y 8Ω de baja impedancia, da una de salida constante, reproduciendo cualquier señal de entrada en el amplificador (entradas 1-4, AUX, interfaz USB / SD interfaz). Chime y las condiciones de prioridad afectan a esta salida.

PRIOR. ONLY (16): Esta salida con conexión a línea de 100 V, sólo reproduce una señal durante el estado de prioridad, por lo tanto, la salida de esta conexión sólo estará presente cuando uno o más micrófonos estén en condiciones de prioridad. La función timbre también afecta a esta salida.

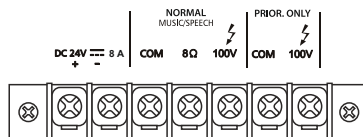

Ejemplo de conexión a la salida de altavoz (15) y (16)

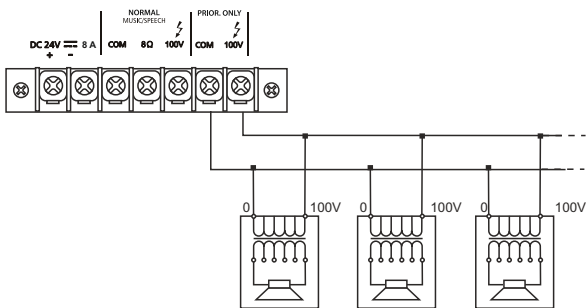

Conexión de varios altavoces en paralelo a la salida 100V PRIORITY ONLY

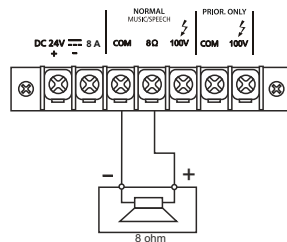

Conectando un solo altavoz a la salida de 8 ohmios

Terminales de salida para altavoz auxiliar (39)

Estos terminales permiten la conexión de un altavoz externo pequeño que se acciona por un amplificador de potencia interno, proporcionando una salida de 1 W nominal. **Sólo la señal mezclada de audio procedente de "AUX IN" es incluida en la salida.** Además, la señal de salida se controla sólo por el control de volumen del monitor (38).

La salida de monitor de 600Ω / 1 V permite conectar auriculares.

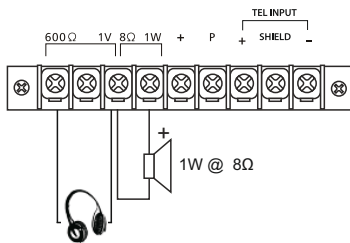

Tel. /Emer (39)

La entrada tel. / emer. es para anuncios de emergencia / señales y no se ve afectado por el control de volumen master. El volumen puede ser ajustado por el control tel. paging (42).

Los terminales permiten la conexión de una interfaz de sistema de teléfono / paginación.

NOTA: La entrada Tel. /Emer. tiene la más alta prioridad, todas las demás entradas se anularán.

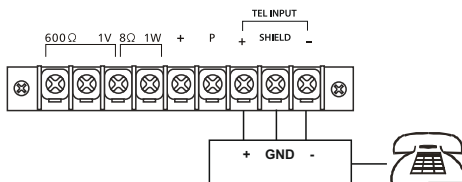

Especificaciones Técnicas

Potencia de salida (RMS)	120 W
Potencia de salida (Peak)	180 W
Entradas de Audio	4 MIC, 1 CD, 1 Aux
Interfaz USB/SD	formatos MP3/WMA
ENTRADAS	
MIC (Impedancia/Sensibilidad)	250 Ω / 1mV
LINE (Impedancia/Sensibilidad)	47 k Ω / 100 mV
AUX (Impedancia/Sensibilidad)	47k Ω / 200 mV
CD (Impedancia/Sensibilidad)	47 k Ω / 500 mV
Power In (Imped./Sensibilidad)	47 k Ω / 1V
SALIDAS	
Music/Speech	8 Ω / 100 V
Speech only	100 V
Tape	4k7 Ω / 350 mV
Pre-out	600 Ω / 1 V
Monitor Output	8 Ω / 1W - 600 Ω / 1V
Respuesta en Frecuencia	50 Hz - 20 kHz +/- 3dB
Control EQ (Bass)	+/- 10 dB / 31 Hz - 180 Hz /Centre frequency 80 Hz
Control EQ (Treble)	+/- 10 dB / 2k5 Hz - 20 kHz /Centre frequency 10 kHz
Relación S/N	> 80 dB (Line), > 60 dB (MIC)
Distorsión armónica total	Menos de 1% a 1 kHz, potencia nominal
Chime	Chime de 2 tonos ('Ding-dong' de pre-anuncio)
Prioridad	Tel./Emer. - MIC 1 - MIC 2 - MIC 3 - MIC 4 - AUX/CD - USB/SD
Alimentación principal AC	115 /230 V - 50/60 Hz
Alimentación DC	24 V - 8 A
Consumo	400 W
Dimensiones	483 x 88 x 300 mm (An x Al x Pr)
Peso	10 kg.



This symbol on the product or on its packaging indicates that this product shall not be treated as household waste. Instead it shall be handed over to the applicable collection point for the recycling of electrical and electronic equipment. By ensuring this product is disposed of correctly, you will help prevent potential negative consequences for the environment and human health, which could otherwise be caused by inappropriate waste handling of this product. The recycling of materials will help to conserve natural resources. For more detailed information about recycling of this product, please contact your local city office, your household waste disposal service or the shop where you purchased the product.

WORK[®] 

EQUIPSON, S.A.

Avda. El Saler, 14 - Pol. Ind. L'Alteró, 46460 - Silla (Valencia) Spain

Tel. +34 96 121 63 01 Fax + 34 96 120 02 42

www.workproaudio.com support@workproaudio.com